

Số: /QĐ-ĐHNT

Khánh Hòa, ngày tháng năm 2024

QUYẾT ĐỊNH

Ban hành Quy định trình bày luận án và các báo cáo liên quan trong đào tạo trình độ tiến sĩ của Trường Đại học Nha Trang

HIỆU TRƯỞNG TRƯỜNG ĐẠI HỌC NHA TRANG

Căn cứ Quyết định số 155/CP ngày 16/8/1966 của Hội đồng Chính phủ về việc thành lập và quy định nhiệm vụ, quyền hạn của Trường Thủy sản nay là Trường Đại học Nha Trang;

Căn cứ Luật Giáo dục đại học ngày 18/6/2012; Luật sửa đổi, bổ sung một số điều của Luật Giáo dục đại học ngày 19/11/2018; Nghị định số 99/2019/NĐ-CP ngày 30/12/2019 của Chính phủ quy định chi tiết và hướng dẫn thi hành một số điều của Luật Giáo dục đại học;

Căn cứ Nghị quyết số 340/NQ-ĐHNT ngày 24/3/2021 của Hội đồng trường về việc ban hành Quy chế Tổ chức và hoạt động của Trường Đại học Nha Trang;

Căn cứ Quyết định số 770/QĐ-ĐHNT ngày 04/7/2022 của Hiệu trưởng về việc ban hành Quy chế đào tạo trình độ tiến sĩ của Trường Đại học Nha Trang;

Căn cứ Quyết định số 1263/QĐ-ĐHNT ngày 30/9/2019 của Hiệu trưởng về việc ban hành Quy định trích dẫn và lập danh mục tài liệu tham khảo của Trường Đại học Nha Trang;

Theo đề nghị của Trưởng phòng Đào tạo Sau đại học.

QUYẾT ĐỊNH:

Điều 1. Ban hành kèm theo Quyết định này Quy định trình bày luận án và các báo cáo liên quan trong đào tạo trình độ tiến sĩ của Trường Đại học Nha Trang.

Điều 2. Quyết định này áp dụng từ ngày ký. Các quy định trước đây trái với Quyết định này đều được bãi bỏ.

Điều 3. Trưởng phòng Đào tạo Sau đại học, các đơn vị và cá nhân có liên quan chịu trách nhiệm thi hành Quyết định này./.

Nơi nhận:

- Như Điều 3;
- Lưu: VT, ĐTSĐH.

HIỆU TRƯỞNG

QUY ĐỊNH

Trình bày luận án và các báo cáo liên quan trong đào tạo trình độ tiến sĩ của Trường Đại học Nha Trang

(Kèm theo Quyết định số /QĐ-ĐHNT ngày / /2024
của Hiệu trưởng Trường Đại học Nha Trang)

Chương I

NHỮNG QUY ĐỊNH CHUNG

Điều 1. Phạm vi điều chỉnh, đối tượng áp dụng

1. Quy định này quy định về cách thức trình bày luận án và các báo cáo liên quan (đề cương nghiên cứu, tiểu luận tổng quan, các chuyên đề nghiên cứu) trong đào tạo tiến sĩ của Trường Đại học Nha Trang.

2. Quy định này áp dụng đối với nghiên cứu sinh đang đào tạo tại Trường Đại học Nha Trang.

Điều 2. Hình thức trình bày chung

1. Ngôn ngữ, văn phong

a) Ngôn ngữ sử dụng trong luận án và các báo cáo hoặc sản phẩm học thuật có liên quan (sau đây gọi tắt là báo cáo) là tiếng Việt đối với chương trình đào tạo bằng tiếng Việt, là tiếng Anh đối với chương trình đào tạo bằng tiếng Anh;

b) Luận án và các báo cáo được trình bày bằng văn phong khoa học, mạch lạc, rõ ràng, sạch sẽ, khúc chiết và chặt chẽ; không dùng các từ láy, tiếng lóng, từ địa phương;

c) Tên khoa học các loài động vật, thực vật phải viết đúng tên Latinh, in nghiêng;

d) Thuật ngữ chuyên ngành chưa được sử dụng phổ biến có thể giải thích bằng ngôn ngữ nước ngoài, đặt trong ngoặc đơn.

2. Khô giấy, gấp giấy

a) Báo cáo được trình bày theo chiều dài (portrait), trên một mặt giấy trắng khổ A4 (210 mm × 297 mm);

b) Trường hợp bảng biểu kích thước lớn có thể được trình bày theo chiều ngang (landscape) của trang giấy;

c) Các bảng, hình, đồ thị, bản vẽ ... có kích cỡ lớn hơn khổ A4 có thể để ở những trang riêng và gấp cho vừa khổ A4; cách gấp giấy như hình 1.1.

3. Kiểu chữ và cỡ chữ

a) Báo cáo sử dụng kiểu chữ Times New Roman, cỡ chữ 13;

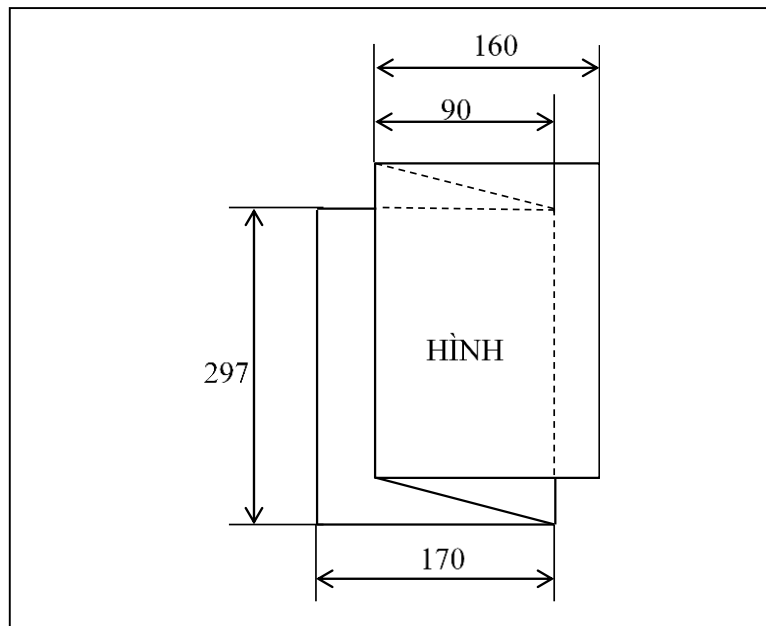

Hình 1.1. Cách gấp giấy khổ lớn hơn A4

b) Mật độ chữ bình thường, không được nén hoặc kéo giãn khoảng cách giữa các chữ;

c) Cỡ chữ tại trang bìa chính, bìa phụ, bảng, phụ chú chân trang theo quy định riêng.

4. Căn lề

a) Lề trên: cách mép trên 2 cm;

b) Lề dưới: cách mép dưới 2 cm;

c) Lề trái: cách mép trái 3 cm;

d) Lề phải: cách mép phải 2 cm;

e) Chữ trong văn bản căn đều 2 bên (justified).

5. Cách dòng, thụt dòng, cách đoạn

a) Cách dòng (line spacing) là 1,5 lines;

b) Các trường hợp: trang bìa, bảng, hình, ghi chú cho bảng, hình, danh mục tài liệu tham khảo và phụ lục chỉ đặt cách dòng 1 line;

c) Dòng đầu tiên của mỗi đoạn thụt vào (tab) 1 cm hoặc 1,25 cm so với lề trái và phải nhất quán trong toàn bộ văn bản;

d) Giữa các đoạn (bao gồm cả mục và tiểu mục) chế độ từ 3 pt phía trên và 3 pt phía dưới; hoặc chế độ từ 6 pt phía trên và 0 pt phía dưới.

6. Ghi đầu trang, chân trang, phụ chú chân trang

a) Không sử dụng ghi đầu trang (header) trong báo cáo;

b) Ghi chân trang (footer) đặt ở chế độ 1 cm;

c) Hạn chế việc sử dụng phụ chú chân trang (footnotes), chỉ dùng khi thực sự cần thiết để giải thích một thuật ngữ, khái niệm... không được phổ biến hoặc hiện đang có các cách hiểu khác nhau, cỡ chữ 11.

7. Đánh số trang

a) Số trang được đánh ở giữa, phía dưới mỗi trang giấy;

b) Các trang thuộc phần đầu của báo cáo (từ trang lời cam đoan đến trang trích yếu luận án hay tóm tắt những đóng góp mới của luận án) được đánh số theo ký tự La mã, bắt đầu từ: iii, iv, v, vi ...;

c) Các trang thuộc phần chính của báo cáo được đánh số theo ký tự Ả Rập, bắt đầu từ: 1, 2, 3;

d) Các trang thuộc phần Phụ lục không đánh số hoặc được đánh theo hệ thống ký hiệu riêng.

8. Chương, mục, tiểu mục

a) Dùng chữ số Ả Rập để đánh số chương, mục và tiểu mục;

b) Số đầu tiên của mục, tiểu mục là số chương, ví dụ: 1.1. là mục 1 của Chương 1; 4.1.2.1. chỉ tiểu mục 1, nhóm tiểu mục 2, mục 1, Chương 4;

c) Sử dụng tiểu mục tối đa đến cấp 4, ví dụ: 1.1.1.1. Mỗi nhóm tiểu mục có tối thiểu 2 tiểu mục, ví dụ: có 1.1.1. thì phải có 1.1.2. tiếp theo;

d) Tiêu đề của chương viết hoa, in đậm, căn giữa khổ giấy, cỡ chữ 14;

đ) Tiêu đề của mục, tiểu mục viết thường, in đậm, căn lề đều 2 bên, không thụt dòng, cỡ chữ 13. Sau mục, tiểu mục không dùng dấu chấm (.) hoặc dấu 2 chấm (:).

9. Bảng

a) Các bảng được đánh số theo thứ tự của chương, ví dụ: Bảng 1.2. là bảng thứ 2 trong Chương 1;

b) Tiêu đề của bảng đặt trên bảng, viết thường, in đậm, canh giữa bảng, nếu bảng lấy từ các nguồn khác phải được trích dẫn đầy đủ, nguồn trích dẫn ghi phía dưới bảng, căn trái, in nghiêng, cỡ chữ 11, và được liệt kê trong Danh mục tài liệu tham khảo;

c) Nếu bảng lớn, số liệu nhiều, có thể dùng cỡ chữ nhỏ hơn (tối thiểu cỡ 11).

10. Hình, sơ đồ, đồ thị

a) Các hình ảnh, hình vẽ, đồ thị, biểu đồ, sơ đồ được đánh số theo số thứ tự của chương, ví dụ: Hình 2.4. là hình thứ 4 trong Chương 2;

b) Tiêu đề của hình đặt phía dưới hình, viết thường, in đậm, canh giữa hình, nếu hình ảnh, đồ thị lấy từ các nguồn tham khảo phải được trích dẫn đầy đủ, nguồn trích dẫn ghi liền sau tiêu đề và được liệt kê trong Danh mục tài liệu tham khảo;

c) Chất lượng đồ họa của các hình vẽ, sơ đồ, đồ thị dưới dạng ảnh bitmap phải có độ phân giải tối thiểu là 300DPI (dots-per-inch);

d) Cỡ chữ trong các sơ đồ, đồ thị phải cân xứng với kích thước của hình và cỡ chữ trong báo cáo.

11. Công thức, phương trình

a) Việc trình bày công thức trên một dòng đơn hoặc dòng kép là tùy ý, tuy nhiên phải thống nhất trong toàn báo cáo. Công thức được canh giữa dòng;

b) Cần sử dụng công cụ Equation trong MS Word hoặc các công cụ đánh công thức khác như MathType, Latex...;

c) Tất cả các công thức cần được đánh số và để trong ngoặc đơn đặt bên phía lề phải. Nếu một nhóm công thức mang cùng một số thì những số này cũng được để trong ngoặc, hoặc mỗi công thức trong nhóm công thức (2.1) có thể được đánh số là (2.1.1), (2.1.2), (2.1.3);

d) Các tham số dùng trong công thức để chữ in nghiêng, ví dụ:

$$v_1 = C_d \sqrt{\frac{2(p_i - p_c)}{\rho_i}} \quad (3.1)$$

đ) Cỡ chữ của công thức, phương trình phải bằng với cỡ chữ của nội dung của báo cáo.

12. Ký hiệu

a) Phải giải thích ký hiệu ở lần xuất hiện đầu tiên và phải được liệt kê trong danh mục ký hiệu, ví dụ: khối lượng (W), số mẫu thu thập (n);

b) Nếu cần thiết, danh mục của tất cả các ký hiệu và ý nghĩa của chúng cần được liệt kê và để ở phần đầu của báo cáo.

13. Viết tắt

a) Phải giải thích chữ viết tắt ở lần xuất hiện đầu tiên và phải được liệt kê trong danh mục chữ viết tắt, ví dụ: Công nghệ sinh học (CNSH), nuôi trồng thủy sản (NTTS), tiêu chuẩn Việt Nam (TCVN);

b) Chỉ viết tắt những từ, cụm từ hoặc thuật ngữ được sử dụng nhiều lần trong báo cáo; các thuật ngữ khoa học, các thuật ngữ thông dụng, phổ biến có thể tìm thấy viết tắt trên Google;

c) Không lạm dụng việc viết tắt trong báo cáo hoặc cố tình viết tắt tùy ý trong báo cáo nhằm mục đích giảm tỉ lệ trùng lặp khi kiểm tra đạo văn bằng phần mềm kiểm tra sự tương đồng; không viết tắt những cụm từ dài, những mệnh đề; không viết tắt những cụm từ ít xuất hiện trong báo cáo;

d) Trường hợp viết tắt cụm từ bằng tiếng nước ngoài, cần ghi đầy đủ cụm từ gốc bằng tiếng nước ngoài để trong ngoặc đơn và giải thích bằng tiếng Việt, ví dụ WTO (World Trade Organization): Tổ chức thương mại thế giới.

14. Đơn vị đo lường

a) Đơn vị đo lường và ký hiệu của nó theo hệ thống đo lường quốc tế (SI);

b) Tên gọi, ký hiệu đơn vị phải được trình bày theo một kiểu thống nhất trong báo cáo;

c) Ký hiệu đơn vị phải viết bằng chữ thường, kiểu thẳng đứng, trừ đơn vị lít (l), ví dụ: m, s, ...; đơn vị đo lường được ghi cách phần chữ số một khoảng trắng, không ghi liền, ví dụ phải ghi: 10 kg, 100 Pa...;

d) Đại lượng có giá trị thập phân, sử dụng dấu phẩy (,) không được viết dấu chấm (.), ví dụ 245,12 mm (không được viết 245.12 mm).

Điều 3. Trích dẫn, lập danh mục tài liệu tham khảo, in ấn

1. Trích dẫn và lập danh mục tài liệu tham khảo

a) Việc trích dẫn và quy tắc lập danh mục tài liệu tham khảo được quy định trong Quyết định số 1263/QĐ-ĐHNT ngày 30/9/2019 của Hiệu trưởng về việc ban hành Quy định trích dẫn và lập danh mục tài liệu tham khảo của Trường ĐH Nha Trang;

b) Nghiên cứu sinh có thể chọn một trong hai cách ghi nguồn tài liệu tham khảo theo yêu cầu chuyên môn và học thuật của từng khoa/viện: ghi nguồn trích dẫn theo kiểu Harvard hoặc ghi nguồn trích dẫn bằng cách đánh số theo quy định; nghiên cứu sinh phải sử dụng nhất quán một trong hai kiểu trích dẫn nói trên trong luận án hoặc các báo cáo;

c) Tất cả các trích dẫn trong nội dung của báo cáo phải được ghi nguồn trong danh mục tài liệu tham khảo (TLTK) và ngược lại tất cả các tài liệu được liệt kê trong danh mục TLTK phải được trích dẫn trong phần nội dung;

d) Sử dụng phần mềm trích dẫn: có thể sử dụng phần mềm trích dẫn và lập danh mục TLTK như Endnote, Zotero,... hay các công cụ hỗ trợ trích dẫn trực tuyến khác.

2. In ấn

a) Luận án và các báo cáo liên quan trong đào tạo tiến sĩ được in trắng đen, 1 mặt, trên giấy trắng khổ A4;

b) Hình ảnh, bản vẽ có thể in màu;

c) Định hướng bản in theo chiều đứng (portrait);

d) Bảng và hình vẽ kích thước lớn có thể định hướng bản in theo chiều ngang (landscape);

đ) Trang bìa chính in trắng đen, bìa mềm;

e) Báo cáo luận án lưu trữ nộp Phòng Đào tạo Sau đại học, Thư viện Trường Đại học Nha Trang, Thư viện Quốc gia, trang bìa chính in nhũ, bìa cứng, được đóng gáy, nội dung thông tin in trên gáy theo thứ tự từ trái sang phải gồm:

Họ tên tác giả (viết hoa, in đậm, cỡ chữ 12-16);

Tên đề tài (viết hoa, in đậm, cỡ chữ 11-13);

Năm thực hiện (viết hoa, in đậm, cỡ chữ 12-16).

Ví dụ được trình bày như sau:

TÊN NCS	TÊN ĐỀ TÀI LUẬN ÁN	NĂM...
----------------	---------------------------	---------------

3. Bản điện tử

a) Được sử dụng để nộp Phòng Đào tạo Sau đại học, Thư viện Trường Đại học Nha Trang, Thư viện Quốc gia và công bố trên website Trường Đại học Nha Trang, Bộ Giáo dục và Đào tạo theo quy chế đào tạo;

b) Bản điện tử xuất bản ở dạng file PDF;

c) Không thay đổi về nội dung và định dạng so với bản in giấy.

Chương II

QUY ĐỊNH TRÌNH BÀY LUẬN ÁN TIẾN SĨ

Điều 4. Yêu cầu số trang đối với luận án tiến sĩ

1. Luận án tiến sĩ có khối lượng tối thiểu 90 trang và tối đa 140 trang A4, không kể phụ lục với hình thức trình bày chung được quy định tại Điều 2.
2. Luận án là một báo cáo khoa học, tổng hợp các kết quả nghiên cứu chính của nghiên cứu sinh, do vậy phải có ít nhất 50% số trang trình bày kết quả nghiên cứu, biện luận và thảo luận của riêng tác giả.

Điều 5. Bộ cục trình bày của luận án

Bộ cục của luận án tiến sĩ gồm 3 phần: phần đầu, phần chính và phần cuối.

1. Phần đầu của luận án tiến sĩ gồm:

- a) Lời cam đoan;
- b) Lời cảm ơn;
- c) Mục lục;
- d) Danh mục ký hiệu;
- đ) Danh mục chữ viết tắt (nếu có);
- e) Danh mục bảng;
- g) Danh mục hình;
- h) Danh mục đồ thị;
- i) Tóm tắt những đóng góp mới của luận án.

2. Phần chính của luận án tiến sĩ gồm:

- a) Mở đầu;
- b) Tổng quan về vấn đề nghiên cứu;
- c) Cơ sở lý thuyết và các phương pháp nghiên cứu;
- d) Kết quả nghiên cứu và bàn luận;
- đ) Kết luận và kiến nghị hoặc khuyến nghị.

3. Phần cuối của luận án gồm:

- a) Danh mục công trình đã công bố;
- b) Danh mục tài liệu tham khảo;
- c) Phụ lục (nếu có);
- d) Các trang thủ tục.

Điều 6. Bìa chính và bìa phụ của luận án

1. Trang bìa chính của luận án gồm các nội dung theo thứ tự sau:
 - a) Bộ Giáo dục và Đào tạo (viết hoa, in thường, cỡ chữ 14, căn giữa);
 - b) Trường Đại học Nha Trang (viết hoa, in đậm, cỡ chữ 14, căn giữa);

- c) Họ và tên tác giả (viết hoa, in đậm, cỡ chữ 14, căn giữa);
- d) Tên luận án (viết hoa, in đậm, cỡ chữ 16, căn giữa);
- đ) Luận án tiến sĩ (viết hoa, in đậm, cỡ chữ 14, căn giữa);
- e) Khánh Hòa – năm thực hiện (viết hoa, in thường, cỡ chữ 14, căn giữa).

Các nội dung trên được trình bày cân đối trong khổ giấy A4 (xem Mẫu 1.1).

2. Trang bìa phụ của luận án gồm các nội dung theo thứ tự sau:

- a) Bộ Giáo dục và Đào tạo (viết hoa, in thường, cỡ chữ 14, căn giữa);
- b) Trường Đại học Nha Trang (viết hoa, in đậm, cỡ chữ 14, căn giữa);
- c) Logo của Trường ĐH Nha Trang với kích thước cạnh từ 3 ÷ 4 cm, canh giữa;
- d) Họ và tên tác giả (viết hoa, in đậm, cỡ chữ 14, căn giữa);
- đ) Tên luận án (viết hoa, in đậm, cỡ chữ 16, căn giữa);
- e) Ngành và mã số ngành đào tạo (viết thường, in đậm, cỡ chữ 14);
- g) Luận án tiến sĩ (viết hoa, in đậm, cỡ chữ 14, căn giữa);
- h) Người hướng dẫn khoa học (viết hoa, in thường, cỡ chữ 14);
- i) Danh sách các phản biện (ghi họ tên, chức danh khoa học và học vị khi có thông tin về danh sách các phản biện);
- k) Khánh Hòa – năm thực hiện (viết hoa, in đậm, cỡ chữ 14, căn giữa).

Các nội dung trên được trình bày cân đối trong khổ giấy A4 (xem Mẫu 1.2).

Điều 7. Phần đầu của luận án

1. Lời cam đoan: tác giả phải có cam đoan về liêm chính học thuật về công trình khoa học của mình (Mẫu 1.3).

2. Lời cảm ơn: bày tỏ lòng biết ơn của tác giả đối với cá nhân, tổ chức, đơn vị đã giúp đỡ tác giả trong quá trình thực hiện luận án (Mẫu 1.4).

3. Mục lục: liệt kê chi tiết đến mục của luận án và số trang theo thứ tự xuất hiện trong luận án (Mẫu 1.5).

4. Danh mục ký hiệu

- a) Liệt kê các ký hiệu sử dụng trong luận án và ý nghĩa của chúng;
- b) Ký hiệu phải tuân thủ các quy định tại khoản 12 Điều 2 của Quy định này (Mẫu 1.6).

5. Danh mục chữ viết tắt

- a) Liệt kê (theo thứ tự ABC) các chữ viết tắt được sử dụng trong luận án và cụm từ gốc (Mẫu 1.7);
- b) Trường hợp viết tắt cụm từ bằng tiếng nước ngoài, cần ghi đầy đủ cụm từ gốc bằng tiếng nước ngoài và giải thích bằng tiếng Việt để trong ngoặc đơn;
- c) Không liệt kê viết tắt của đơn vị đo lường.

6. Danh mục bảng: Liệt kê tiêu đề và số trang của các bảng theo thứ tự xuất hiện trong luận án (Mẫu 1.8).

7. Danh mục hình, đồ thị, sơ đồ: liệt kê tiêu đề và số trang của các hình, đồ thị, sơ đồ theo thứ tự xuất hiện trong luận án (Mẫu 1.9).

8. Tóm tắt những đóng góp mới của luận án

a) Trang này trình bày ngắn gọn những đóng góp mới về khoa học, lý luận và thực tiễn; những luận điểm mới rút ra từ kết quả nghiên cứu của luận án (bằng Tiếng Việt và Tiếng Anh);

b) Trình bày phần này trên 1 trang giấy khổ A4 (Mẫu 1.10).

Điều 8. Phần chính của luận án

Phần chính của luận án có bố cục gồm các phần và chương sau:

1. Mở đầu: giới thiệu ngắn gọn về công trình nghiên cứu, lý do lựa chọn đề tài, mục tiêu, đối tượng, phạm vi nghiên cứu, ý nghĩa khoa học và thực tiễn của đề tài.

2. Tổng quan về vấn đề nghiên cứu: hệ thống hóa lý thuyết (nếu không có riêng một chương cơ sở lý thuyết); phân tích, đánh giá các công trình nghiên cứu liên quan mật thiết đến đề tài luận án đã được công bố ở trong và ngoài nước; chỉ ra những vấn đề còn tồn tại (research gap), xác định mục tiêu của đề tài, nội dung mà luận án sẽ tập trung nghiên cứu, giải quyết.

3. Cơ sở lý thuyết và các phương pháp nghiên cứu: trình bày cơ sở lý thuyết, cơ sở lý luận, giả thuyết khoa học, khung nghiên cứu và phương pháp nghiên cứu được sử dụng trong luận án.

4. Kết quả nghiên cứu và bàn luận: trình bày các kết quả đạt được về mặt lý thuyết hoặc thực nghiệm và kết quả áp dụng; phân tích kết quả và nêu những vấn đề chưa được giải quyết. Phần bàn luận phải căn cứ vào các dẫn liệu khoa học thu được trong quá trình nghiên cứu của đề tài luận án hoặc đối chiếu với kết quả nghiên cứu của các tác giả khác thông qua các tài liệu tham khảo.

5. Kết luận và kiến nghị/ khuyến nghị/ hàm ý chính sách: trình bày những kết quả mới của luận án, những kết luận rút ra từ kết quả nghiên cứu; các khuyến nghị hoặc hàm ý chính sách và kiến nghị về những nghiên cứu tiếp theo cần được thực hiện.

Điều 9. Phần cuối của luận án

1. Danh mục công trình đã công bố

a) Liệt kê các công trình đã công bố liên quan đến kết quả nghiên cứu của đề tài luận án theo thứ tự thời gian;

b) Việc lập danh mục này như quy định đối với lập danh mục tài liệu tham khảo.

2. Danh mục tài liệu tham khảo

a) Liệt kê những tài liệu được trích dẫn và sử dụng trong luận án;

b) Trình bày riêng biệt 2 phần: tài liệu tiếng Việt và tài liệu tiếng nước ngoài;

c) Trình bày và sắp xếp tài liệu tham khảo phù hợp với kiểu trích dẫn đã sử dụng trong luận án (theo Quyết định số 1263/QĐ-ĐHNT, ngày 30/9/2019 về Quy định kiểu trích dẫn và lập danh mục tài liệu tham khảo tại Trường Đại học Nha Trang).

3. Phụ lục

- a) Phần này trình bày số liệu, biểu mẫu, hình ảnh... để minh họa, hỗ trợ cho phần chính luận án;
- b) Tại trang đầu tiên của phần này có bảng kê các phụ lục và số trang tương ứng;
- c) Trong phần Phụ lục được đánh số trang theo hệ thống riêng, sử dụng gạch ngang trước và sau số trang, ví dụ: -1-.

4. Các trang thủ tục

Các trang thủ tục bao gồm các văn bản theo thứ tự:

- a) Văn bản đồng ý của đồng tác giả: Nếu luận án là công trình khoa học hoặc một phần công trình khoa học của một tập thể trong đó tác giả đóng góp phần chính thì phải xuất trình các ý kiến bằng văn bản của các thành viên trong tập thể đó đồng ý cho phép tác giả sử dụng công trình này trong luận án;
- b) Quyết định thành lập Hội đồng đánh giá luận án cấp Trường;
- c) Các bản nhận xét của tất cả thành viên Hội đồng;
- d) Biên bản và Nghị quyết của Hội đồng đánh giá luận án cấp Trường;
- đ) Văn bản báo cáo chi tiết về các điểm đã bổ sung, sửa chữa trong luận án (nếu có) theo Nghị quyết của Hội đồng đánh giá luận án cấp Trường, có xác nhận của Chủ tịch Hội đồng;
- e) Các văn bản từ điểm a) đến điểm đ) của khoản 4 của Điều này được bổ sung khi hoàn thiện luận án để nộp cho Thư viện Quốc gia, Thư viện Trường Đại học Nha Trang và Phòng Đào tạo Sau đại học;
- g) Không đánh số trang trong phần các trang thủ tục.

Chương III

QUY ĐỊNH TRÌNH BÀY TÓM TẮT LUẬN ÁN TIẾN SĨ

Điều 10. Giới hạn số trang và hình thức trình bày của tóm tắt luận án

1. Tóm tắt luận án tiến sĩ được trình bày từ 20 đến 24 trang, in trên 1 mặt giấy;
2. Tóm tắt luận án sử dụng khổ giấy A4 (sử dụng cỡ chữ 13, khoảng cách dòng 1.5); căn lề trên, lề dưới, lề phải là 2.0 cm, lề trái 3.0 cm;
3. Số trang của quyển tóm tắt được đánh số từ 1 bắt đầu từ chương Mở đầu hoặc Giới thiệu;
4. Ghi chú tên hình và tên bảng theo quy định trình bày luận án;
5. Mật độ chữ trong Tóm tắt luận án bình thường (không được nén hoặc kéo giãn khoảng cách giữa các chữ), soạn thảo bằng phần mềm Microsoft Word hoặc tương đương.

Điều 11. Bố cục của tóm tắt luận án

Bố cục của tóm tắt luận án tiến sĩ gồm 3 phần: phần đầu, phần chính và phần cuối.

1. Phần đầu của tóm tắt luận án tiến sĩ gồm:

a) Trang bìa chính, trình bày theo quy định tại khoản 1 Điều 12;

b) Trang bìa phụ, trình bày theo quy định tại khoản 2 Điều 12.

2. Phần chính của tóm tắt luận án tiến sĩ: tóm lược nội dung chính các phần của luận án, quy định cụ thể tại Điều 13.

3. Phần cuối của tóm tắt luận án tiến sĩ gồm:

a) Tóm tắt những đóng góp mới của luận án;

b) Danh mục công trình đã công bố.

Phần cuối của tóm tắt luận án tiến sĩ trình bày theo quy định tại Điều 14.

Điều 12. Trang bìa chính và trang bìa phụ của tóm tắt luận án

1. Trang chính gồm các nội dung theo thứ tự sau (Mẫu 2.1):

a) Bộ Giáo dục và Đào tạo (viết hoa, in thường, cỡ chữ 14, căn giữa);

b) Trường Đại học Nha Trang (viết hoa, in đậm, cỡ chữ 14, căn giữa);

c) Họ và tên tác giả (viết hoa, in đậm, cỡ chữ 14, căn giữa);

d) Tên luận án (viết hoa, in đậm, cỡ chữ 16, căn giữa);

đ) Tóm tắt luận án tiến sĩ (viết hoa, in đậm, cỡ chữ 14, căn giữa);

e) Khánh Hòa – năm thực hiện (viết hoa, in đậm, cỡ chữ 14, căn giữa).

2. Trang bìa phụ gồm các nội dung theo thứ tự sau (Mẫu 2.2):

a) Công trình được hoàn thành tại Trường Đại học Nha Trang;

b) Người hướng dẫn khoa học;

c) Danh sách các phản biện;

d) Thời gian bảo vệ;

đ) Nơi lưu trữ luận án: Thư viện Quốc gia và Thư viện Trường ĐH Nha Trang;

e) Sử dụng cỡ chữ 13, in đậm, trình bày theo chiều đứng.

Điều 13. Phần chính của tóm tắt luận án

1. Phải phản ánh trung thực kết cấu, bố cục và nội dung của luận án, phải trình bày đầy đủ toàn văn kết luận của luận án.

2. Số của bảng biểu, hình vẽ, đồ thị, công thức, tài liệu tham khảo được trích dẫn tương tự như trong luận án.

Điều 14. Phần cuối của tóm tắt luận án tiến sĩ

1. Tóm tắt những đóng góp mới của luận án: Tương tự như bản tóm tắt trong luận án, trình bày theo quy định tại khoản 8 Điều 7.

2. Danh mục công trình đã công bố: Tương tự như danh mục trong quyền luận án tiến sĩ, trình bày theo quy định tại khoản 1 Điều 9.

Chương IV

QUY ĐỊNH TRÌNH BÀY TIỂU LUẬN TỔNG QUAN

Điều 15. Giới hạn số trang

Tiểu luận tổng quan được trình không quá 30 trang A4, không kể phụ lục với hình thức trình bày chung được quy định tại Điều 2.

Điều 16. Bố cục của tiểu luận tổng quan

Bố cục của tiểu luận tổng quan gồm 3 phần: phần đầu, phần chính và phần cuối.

1. Phần đầu của tiểu luận tổng quan gồm:

a) Trang bìa chính, trình bày theo quy định tại khoản 1 Điều 17;

b) Trang bìa phụ, trình bày theo quy định tại khoản 2 Điều 17;

c) Quyết định giao đề tài luận án tiến sĩ;

d) Mục lục, trình bày như phần mục lục của luận án tiến sĩ;

đ) Danh mục ký hiệu, chữ viết tắt, bảng, hình nếu cần thiết, trình bày như luận án tiến sĩ.

2. Phần chính của tiểu luận tổng quan được trình bày theo quy định tại Điều 18.

3. Phần cuối của tiểu luận tổng quan gồm: danh mục tài liệu tham khảo và phụ lục (nếu có), trình bày như luận án tiến sĩ.

Điều 17. Trang bìa chính và trang bìa phụ của tiểu luận tổng quan

1. Trang bìa chính gồm các nội dung theo thứ tự sau (Mẫu 3.1):

a) Bộ Giáo dục và Đào tạo (viết hoa, in thường, cỡ chữ 14, căn giữa);

b) Trường Đại học Nha Trang (viết hoa, in đậm, cỡ chữ 14, căn giữa);

c) Họ và tên tác giả (viết hoa, in đậm, cỡ chữ 14, căn giữa);

d) Tên đề tài luận án được giao (viết hoa, in đậm, cỡ chữ 16, căn giữa);

đ) Tiểu luận tổng quan (viết hoa, in đậm, cỡ chữ 14, căn giữa);

e) Khánh Hòa – năm thực hiện (viết hoa, in đậm, cỡ chữ 14, căn giữa).

2. Trang bìa phụ gồm các nội dung theo thứ tự sau (Mẫu 3.2):

a) Bộ Giáo dục và Đào tạo (viết hoa, in thường, cỡ chữ 14, căn giữa);

b) Trường Đại học Nha Trang (viết hoa, in đậm, cỡ chữ 14, căn giữa);

c) Logo của Trường ĐH Nha Trang với kích thước cạnh từ 3 ÷ 4 cm, canh giữa;

d) Họ và tên tác giả (viết hoa, in đậm, cỡ chữ 14, căn giữa);

đ) Tên đề tài luận án được giao (viết hoa, in đậm, cỡ chữ 16, căn giữa);

e) Tiểu luận tổng quan (viết hoa, in đậm, cỡ chữ 14, căn giữa);

g) Ngành và mã số ngành đào tạo (viết thường, in đậm, cỡ chữ 14);

h) Xác nhận của người hướng dẫn khoa học và Chủ tịch Hội đồng sau khi đã chỉnh sửa theo yêu cầu của Hội đồng đề nộp cho Phòng Đào tạo Sau đại học;

h) Khánh Hòa – năm thực hiện (viết hoa, in đậm, cỡ chữ 14, căn giữa).

Điều 18. Phần chính của tiểu luận tổng quan

Phần này gồm các mục cơ bản sau:

1. Phân tích và đánh giá các công trình nghiên cứu đã có của các tác giả trong và ngoài nước liên quan mật thiết đến đề tài nghiên cứu.
2. Những vấn đề còn tồn tại về mặt lý thuyết, lý luận hoặc thực tiễn.
3. Những vấn đề mà luận án cần tập trung giải quyết.
4. Cấu trúc cụ thể của phần này theo hướng dẫn của người hướng dẫn khoa học.

Chương V

QUY ĐỊNH TRÌNH BÀY CHUYÊN ĐỀ TIẾN SĨ

Điều 19. Giới hạn số trang của chuyên đề tiến sĩ

Chuyên đề tiến sĩ có khối lượng không quá 40 trang A4, không kể phụ lục với hình thức trình bày chung được quy định tại Điều 2.

Điều 20. Bố cục của chuyên đề tiến sĩ

Bố cục của chuyên đề tiến sĩ gồm 3 phần: phần đầu, phần chính và phần cuối.

1. Phần đầu của chuyên đề tiến sĩ gồm:

- a) Trang bìa chính, trình bày theo quy định tại khoản 1 Điều 21;
- b) Trang bìa phụ, trình bày theo quy định tại khoản 2 Điều 21;
- c) Quyết định giao đề tài luận án tiến sĩ;
- d) Quyết định giao chuyên đề tiến sĩ;
- đ) Mục lục, trình bày như luận án tiến sĩ;
- e) Danh mục ký hiệu, chữ viết tắt, bảng, hình,... trình bày như luận án tiến sĩ.

2. Phần chính của chuyên đề tiến sĩ được trình bày theo quy định tại Điều 22.

3. Phần cuối của chuyên đề tiến sĩ gồm: danh mục tài liệu tham khảo và phụ lục (nếu có), trình bày như luận án tiến sĩ.

Điều 21. Trang bìa chính và trang bìa phụ chuyên đề tiến sĩ

1. Trang bìa chính chuyên đề tiến sĩ gồm các nội dung theo thứ tự sau (Mẫu 4.1):

- a) Bộ Giáo dục và Đào tạo (viết hoa, in thường, cỡ chữ 14, căn giữa);
- b) Trường Đại học Nha Trang (viết hoa, in đậm, cỡ chữ 14, căn giữa);
- c) Logo của Trường ĐH Nha Trang với kích thước cạnh từ 3 ÷ 4 cm, canh giữa;
- d) Họ và tên tác giả (viết hoa, in đậm, cỡ chữ 14, căn giữa);
- đ) Tên chuyên đề tiến sĩ (viết hoa, in đậm, cỡ chữ 16, căn giữa);
- e) Chuyên đề tiến sĩ (viết hoa, in đậm, cỡ chữ 14, căn giữa);
- g) Ngành: tên ngành đào tạo (viết hoa, in đậm, cỡ chữ 14, căn giữa);
- h) Tên luận án: ghi tên luận án (viết hoa, in đậm, cỡ chữ 15, căn giữa);

i) Khánh Hòa – năm thực hiện (viết hoa, in đậm, cỡ chữ 14, căn giữa).

2. Trang bìa phụ chuyên đề tiến sĩ gồm các nội dung theo thứ tự sau (Mẫu 4.2):

a) Bộ Giáo dục và Đào tạo (viết hoa, in thường, cỡ chữ 14, căn giữa);

b) Trường Đại học Nha Trang (viết hoa, in đậm, cỡ chữ 14, căn giữa);

c) Logo của Trường ĐH Nha Trang với kích thước cạnh từ 3 ÷ 4 cm, canh giữa;

d) Họ và tên tác giả (viết hoa, in đậm, cỡ chữ 14, căn giữa);

đ) Tên chuyên đề tiến sĩ (viết hoa, in đậm, cỡ chữ 16, căn giữa);

e) Chuyên đề tiến sĩ (viết hoa, in đậm, cỡ chữ 14, căn giữa);

g) Ngành và mã số ngành đào tạo (viết thường, in đậm, cỡ chữ 14);

h) Tên luận án: ghi tên luận án (viết hoa, in đậm, cỡ chữ 15, căn giữa);

i) Xác nhận của Người hướng dẫn khoa học và Chủ tịch Hội đồng sau khi đã chỉnh sửa theo yêu cầu của Hội đồng đề nộp cho Phòng Đào tạo Sau đại học;

k) Khánh Hòa – năm thực hiện (viết hoa, in đậm, cỡ chữ 14, căn giữa).

Điều 22. Phần chính của chuyên đề tiến sĩ

1. Phần này gồm các mục cơ bản sau:

a) Đặt vấn đề;

b) Nội dung nghiên cứu;

c) Phương pháp nghiên cứu;

d) Kết quả thảo luận;

d) Kết luận và khuyến nghị.

2. Cấu trúc cụ thể của phần này theo hướng dẫn của người hướng dẫn khoa học, có thể thay đổi hoặc điều chỉnh tùy thuộc vào lĩnh vực nghiên cứu của luận án và nội dung của chuyên đề nghiên cứu./.

PHỤ LỤC

	Trang	
Mẫu 1.1:	Trang bìa chính luận án tiến sĩ	-1-
Mẫu 1.2:	Trang bìa phụ luận án tiến sĩ	-2-
Mẫu 1.3:	Lời cam đoan	-3-
Mẫu 1.4:	Lời cảm ơn	-4-
Mẫu 1.5:	Mục lục	-5-
Mẫu 1.6:	Danh mục ký hiệu	-6-
Mẫu 1.7:	Danh mục chữ viết tắt	-7-
Mẫu 1.8:	Danh mục bảng	-8-
Mẫu 1.9:	Danh mục hình, đồ thị, sơ đồ	-9-
Mẫu 1.10:	Tóm tắt những đóng góp mới của luận án	-10-
Mẫu 2.1:	Trang bìa chính tóm tắt luận án tiến sĩ	-12-
Mẫu 2.2:	Trang bìa phụ tóm tắt luận án tiến sĩ	-13-
Mẫu 3.1:	Trang bìa chính Tiểu luận tổng quan	-14-
Mẫu 3.2:	Trang bìa phụ Tiểu luận tổng quan	-15-
Mẫu 4.1:	Trang bìa chính Chuyên đề tiến sĩ	-16-
Mẫu 4.2:	Trang bìa phụ Chuyên đề tiến sĩ	-17-

Mẫu 1.1. Trang bìa chính luận án tiến sĩ

**BỘ GIÁO DỤC VÀ ĐÀO TẠO
TRƯỜNG ĐẠI HỌC NHA TRANG**

NGUYỄN VĂN A

**TÊN CỦA ĐỀ TÀI LUẬN ÁN GHI Ở ĐÂY, TRƯỜNG HỢP TÊN
ĐỀ TÀI LUẬN ÁN DÀI THÌ CÓ THỂ GHI NHIỀU DÒNG**

LUẬN ÁN TIẾN SĨ

KHÁNH HÒA - 2024

Mẫu 1.2. Trang bìa phụ luận án tiến sĩ

**BỘ GIÁO DỤC VÀ ĐÀO TẠO
TRƯỜNG ĐẠI HỌC NHA TRANG**



NGUYỄN VĂN A

**TÊN CỦA ĐỀ TÀI LUẬN ÁN GHI Ở ĐÂY, TRƯỜNG HỢP TÊN
ĐỀ TÀI LUẬN ÁN DÀI THÌ CÓ THỂ GHI NHIỀU DÒNG**

**Ngành đào tạo: Kỹ thuật cơ khí động lực
Mã số: 9520116**

LUẬN ÁN TIẾN SĨ

NGƯỜI HƯỚNG DẪN KHOA HỌC:

- 1. PGS.TS. NGUYỄN VĂN C**
- 2. PGS.TS. TRẦN VĂN B**

Phản biện 1:

Phản biện 2:

Phản biện 3:

KHÁNH HÒA - 2024

Mẫu 1.3. Lời cam đoan

LỜI CAM ĐOAN

Tôi xin cam đoan mọi kết quả của đề tài luận án: “*Tên đề tài in đậm, nghiêng*” là công trình nghiên cứu của cá nhân tôi, tuân thủ đúng các quy định về liêm chính học thuật; các dữ liệu và kết quả nghiên cứu trình bày trong luận án là trung thực và chưa từng được ai khác công bố trong bất cứ công trình khoa học nào cho tới thời điểm này.

....., ngày tháng năm

Tác giả luận án

(Ký và ghi rõ họ tên)

Mẫu 1.4. Lời cảm ơn

LỜI CẢM ƠN¹

Trong suốt thời gian thực hiện luận án tiến sĩ, tôi đã nhận được sự giúp đỡ của quý phòng ban Trường Đại học Nha Trang, đã tạo điều kiện tốt nhất cho tôi được hoàn thành luận án. Đặc biệt là sự hướng dẫn tận tình của PGS.TS.và TS. đã giúp tôi hoàn thành tốt đề tài nghiên cứu. Qua đây, tôi xin gửi lời cảm ơn sâu sắc đến sự giúp đỡ này.

.....
.....
.....
.....
.....

Cuối cùng tôi xin gửi lời cảm ơn chân thành đến gia đình, người thân và đồng nghiệp đã giúp đỡ, động viên tôi trong suốt quá trình học tập và thực hiện luận án.

Tôi xin chân thành cảm ơn!

....., ngày tháng năm

Tác giả luận án

(Ký và ghi rõ họ tên)

¹ Mẫu lời cảm ơn chỉ mang tính chất minh họa. NCS có thể trình bày theo lối riêng của NCS.

Mẫu 1.5. Mục lục

MỤC LỤC

Lời cam đoan	iii
Lời cảm ơn	iv
Mục lục	v
Danh mục ký hiệu	vi
Danh mục chữ viết tắt	vii
Danh mục bảng	viii
Danh mục hình	ix
Danh mục đồ thị	x
Tóm tắt những đóng góp mới của luận	xi
Chương 1. TỔNG QUAN	1
1.1.	1
1.2.	15
.....	
Chương 2.	20
2.1.	22
2.1.1.	23
2.1.2.	25
2.2.	27
.....	
Chương 4. KẾT LUẬN VÀ KIẾN NGHỊ	70
DANH MỤC TÀI LIỆU THAM KHẢO	75
PHỤ LỤC	
PHẦN THỬ TỤC	

Mẫu 1.6. Danh mục ký hiệu

DANH MỤC KÝ HIỆU

α :	Hệ số giãn nở nhiệt
β :	Hệ số rủi ro
L:	Chiều dài
n:	Tổng số mẫu
SD:	Độ lệch chuẩn
SE:	Sai số chuẩn
W:	Khối lượng

Mẫu 1.7. Danh mục chữ viết tắt

DANH MỤC CHỮ VIẾT TẮT

ATU (Attitude towards use): Thái độ sử dụng

BĐKH : Biến đổi khí hậu

CNSH: Công nghệ sinh học

DN: Doanh nghiệp

G2C (Government to consumer): Giao dịch giữa cơ quan nhà nước với cá nhân

NTTS: Nuôi trồng thủy sản

TCVN: Tiêu chuẩn Việt Nam

Mẫu 1.8. Danh mục bảng

DANH MỤC BẢNG

Bảng 1.1. Một số các nghiên cứu liên quan	9
Bảng 1.2. Giả thuyết nghiên cứu	15
Bảng 2.1. Một số website TMĐT phổ biến hiện nay tại Việt Nam	19
Bảng 2.2. Thống kê HĐ các sàn giao dịch TMĐT đã được xác nhận đăng ký năm 2023	36
Bảng 2.3. Nguồn doanh thu của các sàn giao dịch TMĐT năm 2023	36
Bảng 2.4. Thị phần tổng giá trị giao dịch của các sàn TMĐT năm 2023	37
Bảng 2.5. Thị phần doanh thu của các sàn TMĐT năm 2023.....	37

Mẫu 1.9. Danh mục hình, đồ thị, sơ đồ

DANH MỤC HÌNH, ĐỒ THỊ, SƠ ĐỒ

Hình 1.1. Hình ảnh công ty	5
Hình 1.2. Hình ảnh logo nhận diện thương hiệu công ty	6
Biểu đồ 2.1. Tình hình sản xuất kinh doanh của công ty giai đoạn 2020 - 2022	7
Biểu đồ 2.2. Cơ cấu lao động tại công ty qua giai đoạn 2020 - 2022	9
Đồ thị 3.1. Cơ cấu lao động theo giới tính	11
Đồ thị 3.2. Cơ cấu lao động theo độ tuổi.....	11

Mẫu 1.10. Tóm tắt những đóng góp mới của luận án

TÓM TẮT NHỮNG ĐÓNG GÓP MỚI CỦA LUẬN ÁN

Đề tài luận án: Tên của đề tài luận án ghi ở dòng này, tên đề tài luận án có thể dài hơn một dòng

Ngành: Kỹ thuật cơ khí động lực

Mã số: 9520116

Nghiên cứu sinh: Nguyễn Văn A

Khóa: 2018

Người hướng dẫn: 1. PGS.TS. Trần Văn B
2. PGS.TS. Nguyễn Văn C

Cơ sở đào tạo: Trường Đại học Nha Trang

Nội dung:

.....

.....

.....

.....

.....

Người hướng dẫn
(Ký và ghi rõ họ tên)

Nghiên cứu sinh
(Ký và ghi rõ họ tên)

(Chú ý : trình bày nội dung trong 1 trang A4)

KEY FINDINGS

Thesis title: “

Mayor:

Major code:

PhD Student:

Supervisor: 1.....

2.....

Institution:

Key Findings:

.....
.....
.....
.....
.....

Supervisor(s)

Phd Student

(Note : displayed in one A4 paper)

Mẫu 2.1. Trang bìa chính Tóm tắt luận án tiến sĩ

**BỘ GIÁO DỤC VÀ ĐÀO TẠO
TRƯỜNG ĐẠI HỌC NHA TRANG**

NGUYỄN VĂN A

**TÊN CỦA ĐỀ TÀI LUẬN ÁN GHI Ở ĐÂY, TRƯỜNG HỢP TÊN
ĐỀ TÀI LUẬN ÁN DÀI THÌ CÓ THỂ GHI NHIỀU DÒNG**

Ngành đào tạo: Kỹ thuật cơ khí động lực

Mã số: 9520116

TÓM TẮT LUẬN ÁN TIẾN SĨ

KHÁNH HÒA - 2024

Mẫu 2.2. Trang bìa phụ Tóm tắt luận án tiến sĩ

Công trình được hoàn thành tại Trường Đại học Nha Trang

Người hướng dẫn khoa học:

- 1. PGS.TS. Trần Văn B**
- 2. PGS.TS. Nguyễn Đình C**

Phản biện 1: GS.TS. Nguyễn Văn A

Trường Đại học Bách khoa Tp. Hồ Chí Minh

Phản biện 2: PGS.TS. Lê Văn B

Tp. Nha Trang

Phản biện 3: TS. Trần Văn C

Trường Đại học Nha Trang

Luận án được bảo vệ tại Hội đồng đánh giá luận án cấp trường họp tại Trường Đại học Nha Trang vào hồi 8g00 giờ, ngày ... tháng ... năm 20...

Có thể tìm hiểu luận án tại: Thư viện Quốc gia và Thư viện Trường Đại học Nha Trang

Mẫu 3.1. Trang bìa chính Tiểu luận tổng quan

**BỘ GIÁO DỤC VÀ ĐÀO TẠO
TRƯỜNG ĐẠI HỌC NHA TRANG**



NGUYỄN VĂN A

**TÊN CỦA ĐỀ TÀI LUẬN ÁN GHI Ở ĐÂY, TRƯỜNG HỢP TÊN
ĐỀ TÀI LUẬN ÁN DÀI THÌ CÓ THỂ GHI NHIỀU DÒNG**

TIỂU LUẬN TỔNG QUAN

KHÁNH HÒA - 2024

Mẫu 3.2. Trang bìa phụ Tiểu luận tổng quan

**BỘ GIÁO DỤC VÀ ĐÀO TẠO
TRƯỜNG ĐẠI HỌC NHA TRANG**



NGUYỄN VĂN A

**TÊN CỦA ĐỀ TÀI LUẬN ÁN GHI Ở ĐÂY, TRƯỜNG HỢP TÊN
ĐỀ TÀI LUẬN ÁN DÀI THÌ CÓ THỂ GHI NHIỀU DÒNG**

TIỂU LUẬN TỔNG QUAN

Ngành đào tạo: Nuôi trồng thủy sản

Mã số: 9620301

Người hướng dẫn khoa học:

PGS.TS. Nguyễn Văn B

PGS.TS. Trần Văn C

Chủ tịch hội đồng:

(chữ ký)

GS.TS. Lê Văn D

KHÁNH HÒA – 2024

Mẫu 4.1. Trang bìa chính Chuyên đề tiến sĩ

**BỘ GIÁO DỤC VÀ ĐÀO TẠO
TRƯỜNG ĐẠI HỌC NHA TRANG**



NGUYỄN VĂN A

**TÊN CỦA CHUYÊN ĐỀ GHI Ở ĐÂY, TRƯỜNG HỢP TÊN
CHUYÊN ĐỀ DÀI THÌ CÓ THỂ GHI NHIỀU DÒNG**

CHUYÊN ĐỀ TIẾN SĨ

NGÀNH: CÔNG NGHỆ CHẾ BIẾN THỦY SẢN

**TÊN LUẬN ÁN: GHI TÊN CỦA LUẬN ÁN Ở ĐÂY, TÊN CÓ THỂ
DÀI HƠN MỘT DÒNG**

KHÁNH HÒA – 2024

Mẫu 4.2. Trang bìa phụ Chuyên đề tiến sĩ

**BỘ GIÁO DỤC VÀ ĐÀO TẠO
TRƯỜNG ĐẠI HỌC NHA TRANG**



NGUYỄN VĂN A

**TÊN CỦA CHUYÊN ĐỀ GHI Ở ĐÂY, TRƯỜNG HỢP TÊN
CHUYÊN ĐỀ DÀI THÌ CÓ THỂ GHI NHIỀU DÒNG**

CHUYÊN ĐỀ TIẾN SĨ

Ngành đào tạo: Công nghệ chế biến thủy sản

Mã số: 9540105

**TÊN LUẬN ÁN: GHI TÊN CỦA LUẬN ÁN Ở ĐÂY, TÊN CÓ THỂ
DÀI HƠN MỘT DÒNG**

Người hướng dẫn khoa học:
(chữ ký)

Chủ tịch hội đồng:
(chữ ký)

PGS.TS. Trần Văn B

GS.TS. Nguyễn Văn C

KHÁNH HÒA - 2024